

WL912



Návod k použití člunu s bezdrátovým dálkovým ovládáním

Před uvedením do provozu, si pozorně přečtěte návod.
Obrázky v popisu se mohou lišit od skutečného produktu.

1. Tento produkt využívá 390-silný systém magnetického pohonu a používá pokročilou technologii 2,4G na delší vzdálenosti.
2. Lithium-iontová baterie, maximální rychlost je 35 km/h
3. Specifikace
Standardní délka trupu je (468 mm)
Šířka trupu je (130 mm)
Výška trupu je (135 mm)
4. Díky funkci proti naklonění se již nemusíte starat o převrácení.

Popis člunu

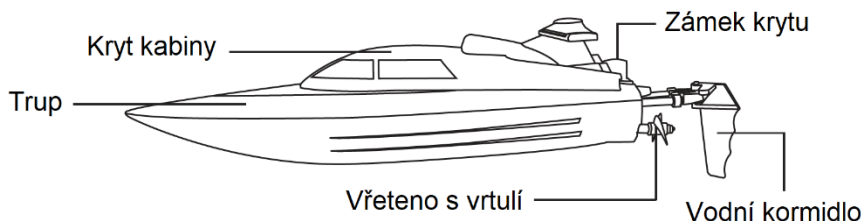

Instalace baterie dálkového ovládání

Baterie: Otevřete kryt baterií a vložte čtyři 1,5V AA baterie do dálkového ovladače, dejte si pozor na správnou polaritu baterií. Poté zavřete kryt baterie.

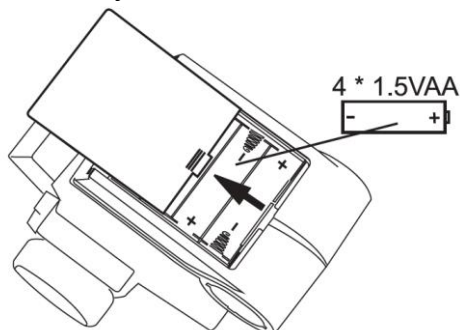

Dobíjení baterie

K dobíjení baterii připojte USB kabel, poté USB kabel připojte do zásuvky a nabíjejte přibližně 3 hodiny, při nabíjení svítí červená LED kontrolka, po úplném dobití červená kontrolka zhasne.

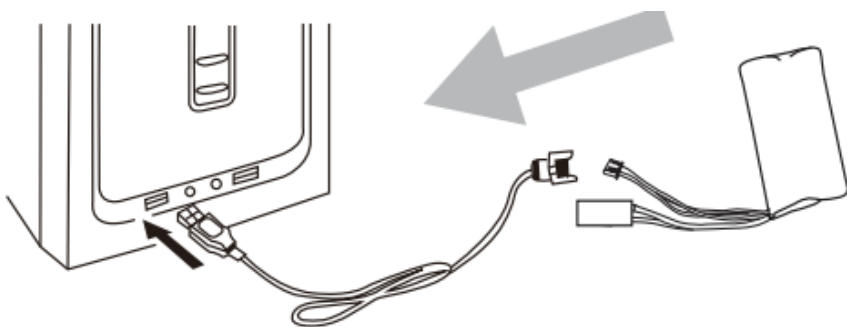

Vložení baterie do člunu

1. Otevřete zámek krytu poklopu doleva nebo doprava. Uchopte trup a kryt kabiny a tahem silou nahoru kryt otevřete.

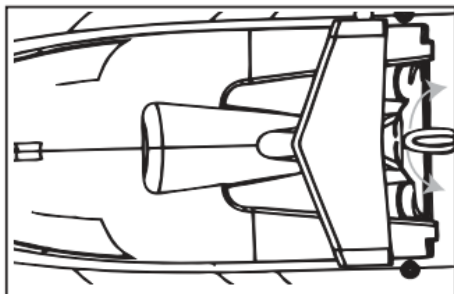

2. Prostor pro baterii.

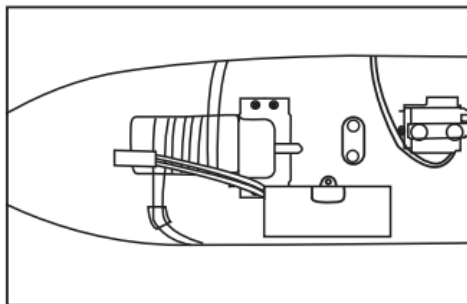

3. Připojte baterii ke konektoru, který se nachází v trupu.

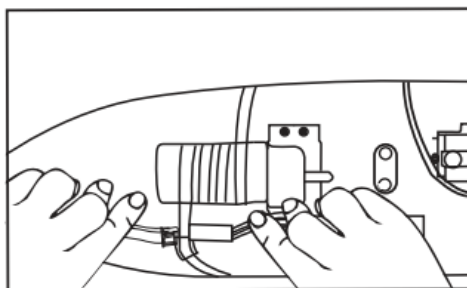

4. Po zacvaknutí krytu kabiny (1), pevně zatlačte kryt kabiny dolů, uslyšíte cvaknutí (2), které značí, že kryt byl upevněn správně, poté zavřete zámek krytu, abyste kryt zafixovali (3).

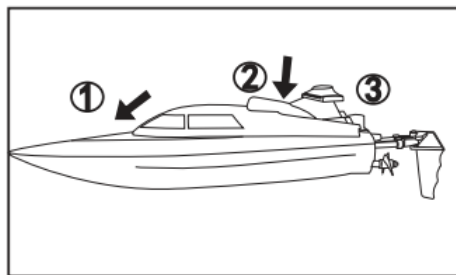

POZNÁMKA

Kabel baterie by neměl být umístěn v blízkosti hřídele motoru, jinak může dojít k namotání, zaseknutí a následnému spálení motoru.

Párování člunu s dálkovým ovládním RF

Po vložení baterie do člunu, zapněte dálkový ovladač. Z ovladače zazní zvuk „didi“ otočte kormidlem doleva a doprava, párování bylo úspěšné. Poté můžete vložit člun do vody, započít jízdu a užít si zajímavý zážitek z jízdy.

Pozor

1. Za výměnu baterie odpovídá dospělá osoba.
2. Baterii nelze nabíjet ihned po použití a před nabíjením je nutné počkat, dokud baterie nevychladne.
3. Používejte pouze baterie, které jsou doporučeny a popsány na krabici a v návodu k použití.
4. Opatrně vložte baterii se správnou polaritou.
5. Nekombinujte staré, nové baterie a dobíjecí baterie nebo baterie různých typů.
6. Nenabíjecí baterie nelze dobíjet.
7. Před nabíjením, dobíjecí baterie vyjměte.
8. Dobíjecí baterie by měly být nabíjeny pouze pod dohledem dospělé osoby.
9. Vybité baterie by měly být z člunu vyjmuty.
10. Vyhněte se zkratům. Zkraty mohou způsobit přehřátí baterií a nabíječek nebo jiné poškození. Ujistěte se, že baterie a nabíječka jsou během nabíjení mimo dosah dětí nebo ohně. Nabíječka bude při nabíjení mírně horká.
11. Nedotýkejte se vrtule tělem.

Způsob provozu

1. Položte motorový člun do vody, zatáhněte za páčku škrťící klapky dálkového ovládní dozadu/dopředu, vrtule se roztočí a motorový člun začne plout vpřed/vzad, otočte směrovým kormidlem doleva/doprava, motorový člun zatočí vlevo/ vpravo.



Pokud je baterie vybitá, loď odešle signál do dálkového ovládání a dálkové ovládání „zapírá“, což znamená, že je baterie vybitá a rychlost lodi klesne. Pokud toto nastane, doporučujeme se s lodí vrátit co nejdříve ke břehu.

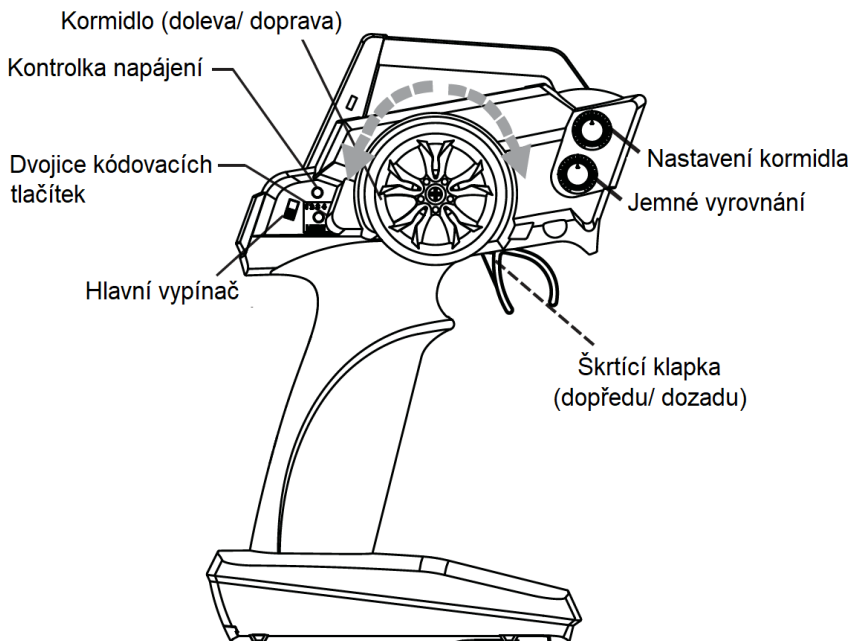

2. Před použitím se ujistěte, že v okolí nedochází k žádnému okolnímu rušení.

Pozor!

- 1) Uživatelé mladší 14 let, musí být pod dohledem dospělé osoby.
 - 2) Je zakázáno plout na koupališti nebo na vodě, kde plavou lidé, aby nedošlo ke zranění osob.
 - 3) Před spuštěním člunu do vody, zkontrolujte, jestli se na hladině nenachází větve, nebo nějaké jiné překážky. V opačném případě, může dojít k rozbití vrtule nebo zamotání části do motoru.
3. Pokud nebudete motorový člun delší dobu používat, všechny baterie z modelu vyjměte.

4. Dosah dálkového ovládání je maximálně 100m. Dávejte pozor, abyste nepřekročili dosah dálkového ovládání, v opačném případě může dojít ke ztrátě kontrolu.
5. Když vrtule motorového člunu opustí vodu, vrtule se automaticky přestane otáčet.
6. Zatáčení a výkon, můžete jemně doladit pomocí tlačítek na dálkovém ovladači.
Pokud se člun samovolně odchyluje doleva, stiskněte tlačítko pro „vyrovnání kormidla doprava“ na dálkovém ovladači a člun postupně vyrovnejte do přímé rovné jízdy. (viz obrázek 1)

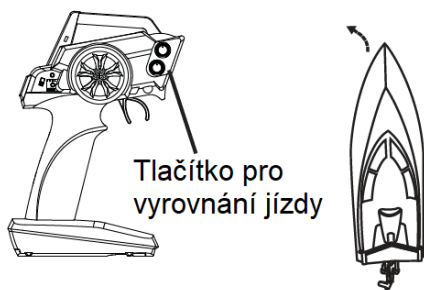

(obrázek 1)

Pokud se člun samovolně odchyluje doprava, stiskněte tlačítko pro „vyrovnání kormidla doleva“ na dálkovém ovladači a člun postupně vyrovnejte do přímé rovné jízdy. (viz obrázek 2)

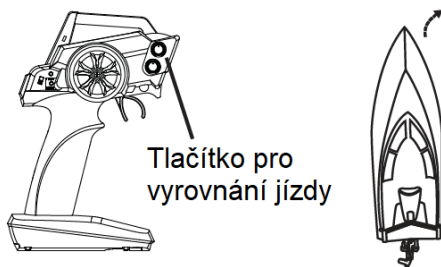

(obrázek 2)

7. Pokud chcete změnit poloměr otáčení člunu, můžete ho pomocí tlačítka upravit. Výchozí nastavení kormidla je v minimální poloze (viz obrázek 3)



(obrázek 3)

8. Pokud se člun ve vodě převrhne, pohybem škrtkové klapky (akcelerátoru) dopředu/dozadu, lze člun rychle obrátit na svoji pozici (viz obrázek 4).

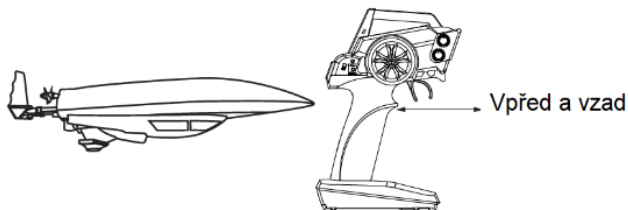

(obrázek 4)

Náhradní díly

Servo řízení	Směrové kormidlo
Jednotka zadní vrtule	Kryt lodi
Jednotka motoru	Trub
Hřídel	Baterie 7.4V
Trubička z nerezové oceli	USB nabíjecí kabel
Lodní stojan	

Toto zařízení splňuje pravidla FCC

Provoz podléhá následujícím dvěma podmínkám:

1. toto zařízení nesmí způsobovat škodlivé rušení
2. toto zařízení musí akceptovat jakékoli přijaté rušení

Varování:

Změny nebo úpravy této jednotky, které nejsou výslovně schváleny stranou odpovědnou za shodu, mohou způsobit ztrátu oprávnění uživatele provozovat zařízení.

POZNÁMKA:

Toto zařízení bylo testováno a bylo zjištěno, že vyhovuje limitům pro digitální zařízení třídy B v souladu s částí 15 pravidel FCC. Tyto limity jsou navrženy tak, aby poskytovaly přiměřenou ochranu proti škodlivému rušení při instalaci v domácnostech.

Toto zařízení generuje, používá a může vyzařovat vysokofrekvenční energii, a pokud není instalován a používán v souladu s pokyny, může způsobit škodlivé rušení rádiové komunikace. Neexistuje však žádná záruka, že k rušení při konkrétní situaci nedojde. Pokud toto zařízení způsobí škodlivé rušení rozhlasového nebo televizního příjmu, což lze zjistit vypnutím a zapnutím zařízení, doporučujeme uživateli pokusit se to opravit, podle následujících opatření:

- Přeorientujte nebo přemístěte přijímací anténu.
- Zvětšete vzdálenost mezi zařízením a přijímačem.
- Zapojte zařízení do zásuvky v jiném okruhu, než ke kterému je připojen přijímač.
- Požádejte o pomoc prodejce nebo zkušeného rádiového/TV technika.

Informace o bezpečnosti

Pozor

V případě poškození způsobeného nedodržením tohoto návodu zaniká záruka! Za další škody nepřijímáme odpovědnost!

Nepřijímáme žádnou odpovědnost za škody na majetku nebo zranění osob způsobené neodbornou manipulací nebo nedodržením bezpečnostních pokynů!

Upozornění

Z bezpečnostních a schvalovacích důvodů (CE) nejsou povoleny neoprávněné úpravy produktu.

Nerozebírejte model.

Hrozí nebezpečí udušení nebo poranění malými částmi.

Pád z malé výšky způsobí poškození produktu.

Není možné provozovat vozidla se stejnou vysílací / přijímací frekvencí současně, protože se navzájem ovlivňují.



Baterie / dobíjecí baterie obsahující škodlivé látky, jejich symboly jsou označeny zobrazenými vlevo, což znamená, že je zakázáno likvidovat je v domácím odpadu.



Další označení pro těžké kovy jsou:

Cd3 = Cadmium, Hg = rtuť, Pb = olovo

(označení je na baterii, pod symboly popelnice).